

付属品外形寸法図

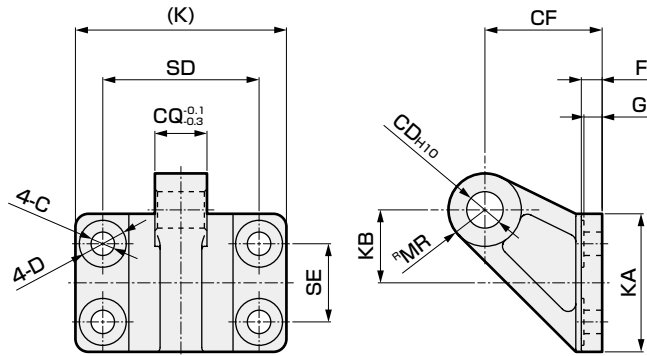

● 一山ブラケット(B3)

材質：鋳鉄
塗装処理



形番	適用チューブ 内径(mm)	C	CD	CF	CQ	D	F	G	K	KA	KB	MR	SD	SE	質量 (kg)
SCG-B3-32	32,40	6.6	10	33	14	15	7	6	62	42	21	10	44	22	0.21
SCG-B3-50	50,63	9	14	45	20	18	8	7	81	53	28	14	60	30	0.45
SCG-B3-80	80,100	11	22	65	30	22	10	9	111	73	41.5	22	86	45	1.23

● トラニオン形第2ブラケット(B4)

材質：鋳鉄
塗装処理

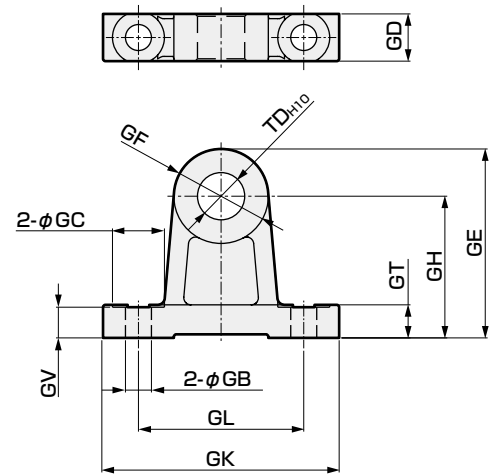

形番	適用チューブ 内径(mm)	GB	GC	GD	GE	GF	GH	GK	GL	GT	GV	TD	質量 (kg)
SCG-B4-32	32	7	13	12	47	24	35	62	45	10	9	12	0.20
SCG-B4-40	40,50	9	18	17	60	30	45	80	60	12	11	16	0.43
SCG-B4-63	63,80	11	22	20	80	40	60	100	70	14	13	20	0.87
SCG-B4-100	100	13.5	24	26	100	50	75	120	90	17	16	25	1.75

注：ブラケットは2個/セットになります。

● ピン(P)

材質：鋼
三価クロメート処理

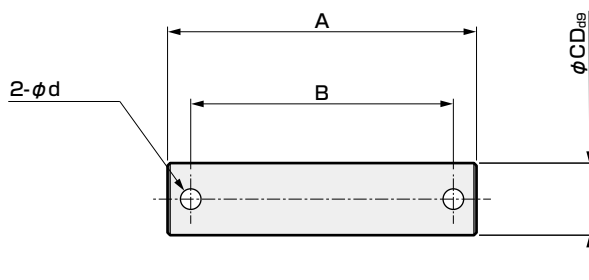

形番	適用チューブ 内径(mm)	A	B	CD	d	質量 (kg)
SCG-P-32	32,40	44	36	10	3	0.04
SCG-P-50	50,63	60	51	14	4	0.10
SCG-P-80	80,100	82	72	22	4	0.34

注：二山クレビス形・二山ナックル形・二山ブラケット形用
割りピンと平座金が添付されます。

SCP※3

CMK2

CMA2

SCM

SCG

SCA2

SCS2

CKV2

CAV2・
COVP/N2

SSD2

SSG

SSD

CAT

MDC2

MVC

SMG

MSD・
MSDG

FC※

STK

SRL3

SRG3

SRM3

SRT3

MRL2

MRG2

SM-25

ジョッキヤ

FJ

FK

スピード
コントローラ

巻末