

## SCGシリーズ共通付属品（ナックル・ブラケット）外形寸法図



### ● 一山ナックル (I)

材質：鋼  
塗装処理

### ● 二山ナックル (Y)

材質：鋳鉄  
塗装処理

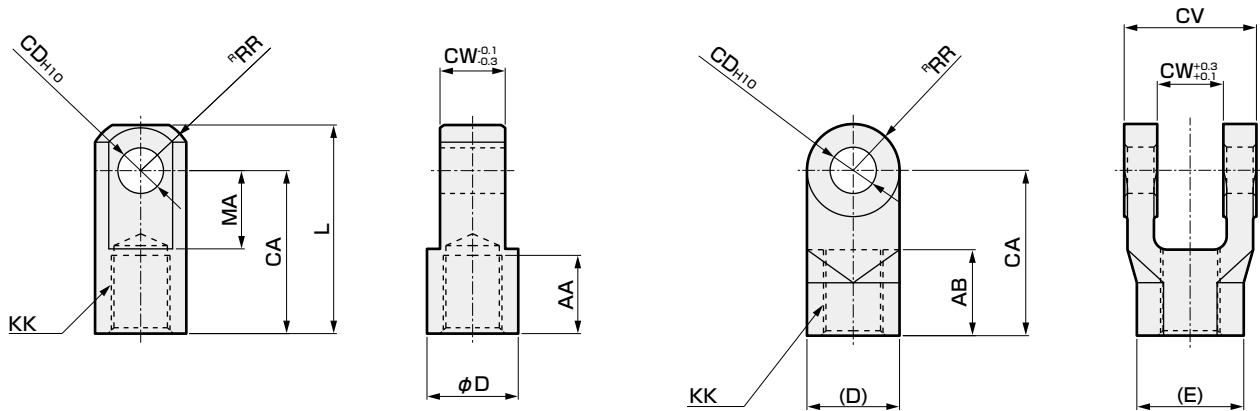

形番	適用チューブ内径(mm)	AA	CA	CD	CW	D	KK	L	MA	RR	質量(kg)
SCG-I-32	32	14	30	10	14	20	M10×1.25	40	16	12	0.07
SCG-I-40	40	19	40	10	14	22	M14×1.5	50	19	12.5	0.07
SCG-I-50	50,63	24	50	14	20	28	M18×1.5	64	24	16.5	0.20
SCG-I-80	80	26	60	22	30	40	M22×1.5	80	34	23.5	0.52
SCG-I-100	100	26	60	22	30	40	M26×1.5	80	34	23.5	0.48

形番	適用チューブ内径(mm)	AB	CA	CD	CV	CW	D	E	KK	RR	質量(kg)
SCG-Y-32	32	14	30	10	28	14	20	20.1	M10×1.25	10	0.10
SCG-Y-40	40	21	40	10	28	14	22	22.4	M14×1.5	11	0.13
SCG-Y-50	50,63	26	50	14	40	20	28	29.3	M18×1.5	14	0.30
SCG-Y-80	80	31	65	22	60	30	40	43.2	M22×1.5	20	0.94
SCG-Y-100	100	31	65	22	60	30	40	43.2	M26×1.5	20	0.92

注：ピンと割りピン・平座金が添付されます。

### ● 一山ブラケット (B1)

材質：鋳鉄  
塗装処理

### ● 二山ブラケット (B2)

材質：鋳鉄  
塗装処理

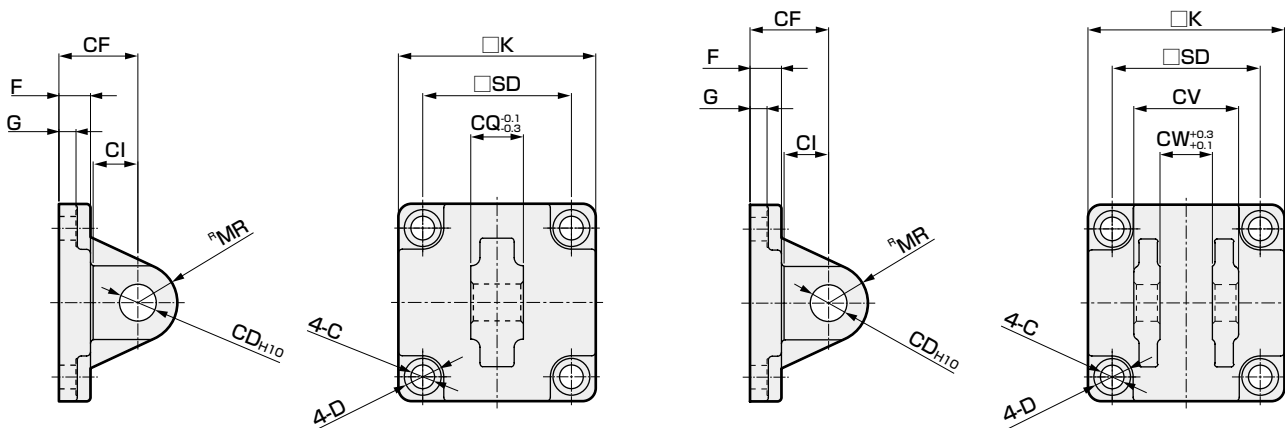

形番	適用チューブ内径(mm)	C	CD	CF	CI	CQ	D	F	G	K	MR	SD	質量(kg)
SCG-B1-32	32	6.6	10	23	13	14	11	9	4.5	46	10.5	32.5	0.13
SCG-B1-40	40	6.6	10	23	13	14	11	9	4.5	52	11	38	0.16
SCG-B1-50	50	9	14	30	17	20	14	12	6.5	65	15	46.5	0.38
SCG-B1-63	63	9	14	30	17	20	14	12	6.5	75	15	56.5	0.48
SCG-B1-80	80	11	22	42	26	30	17.5	15	8.5	95	23	72	1.19
SCG-B1-100	100	11	22	42	26	30	17.5	15	8.5	114	23	89	1.56

形番	適用チューブ内径(mm)	C	CD	CF	CI	CV	CW	D	F	G	K	MR	SD	質量(kg)
SCG-B2-32	32	6.6	10	23	13	28	14	11	9	4.5	46	10.5	32.5	0.16
SCG-B2-40	40	6.6	10	23	13	28	14	11	9	4.5	52	11	38	0.20
SCG-B2-50	50	9	14	30	17	40	20	14	12	6.5	65	15	46.5	0.46
SCG-B2-63	63	9	14	30	17	40	20	14	12	6.5	75	15	56.5	0.58
SCG-B2-80	80	11	22	42	26	60	30	17.5	15	8.5	95	23	72	1.52
SCG-B2-100	100	11	22	42	26	60	30	17.5	15	8.5	114	23	89	1.91

注：ピンと割りピン・平座金が添付されます。