

A10369 溶接T足

立バンド用の取付足。板溶接加工タイプ。

- 板プレス加工タイプより板材が厚い製品。
- 固定にはAピン、ビスなどをご使用ください。
- 電気亜鉛めっき仕上げ。

品番コード A10369 溶接T足

単位 (mm)

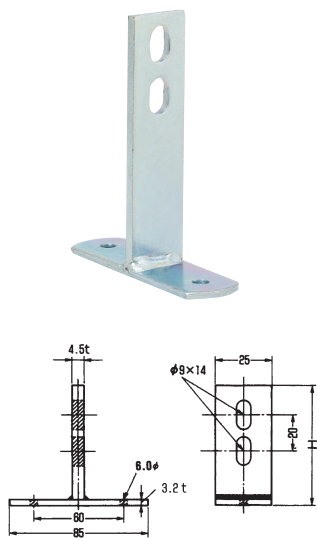

サイズコード	H	入数(個)	サイズコード	H	入数(個)	サイズコード	H	入数(個)	サイズコード	H	入数(個)
0019	50	200	0127	100	150	0240	150	120	0343	200	90
0023	55	200	0131	105	130	0254	155	100	0358	210	60
0038	60	200	0146	110	130	0269	160	100	0362	220	60
0042	65	200	0165	115	120	0273	165	100	0377	230	60
0057	70	150	0170	120	120	0288	170	100	0381	240	60
0061	75	150	0184	125	120	0292	175	100	0396	250	60
0076	80	150	0199	130	120	0305	180	80	0409	260	60
0095	85	150	0201	135	120	0310	185	80	0413	270	60
0108	90	150	0216	140	120	0324	190	80	0428	280	60
0112	95	150	0235	145	120	0339	195	80	0432	290	60
									0447	300	60

A10388 ステン溶接T足

立バンド用の取付足。板溶接加工タイプ。

- 板プレス加工タイプより板材が厚い製品。
- 固定にはAピン、ビスなどをご使用ください。
- SUS304製。

品番コード A10388 ステン溶接T足

単位 (mm)

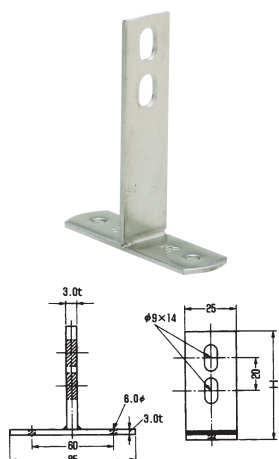

サイズコード	H	入数(個)
0014	50	200
0029	60	200
0033	80	150
0048	100	150
0052	120	120
0067	150	120
0071	200	90

A10405 どぶめっき溶接T足

受注製作

立バンド用の取付足。板溶接加工タイプ。

- 板プレス加工タイプより板材が厚い製品です。
- 固定にはAピン、ビスなどをご使用ください。
- 溶融亜鉛めっき仕上げ。

品番コード A10405 どぶめっき溶接T足

単位 (mm)

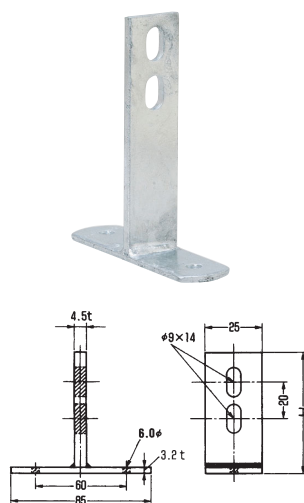

サイズコード	H	入数(個)	サイズコード	H	入数(個)	サイズコード	H	入数(個)	サイズコード	H	入数(個)
0017	50	200	0130	100	150	0233	150	120	0341	200	90
0021	55	200	0144	105	130	0248	155	100	0356	210	80
0036	60	200	0159	110	130	0252	160	100	0375	220	80
0055	65	200	0163	115	115	0267	165	100	0380	230	80
0060	70	150	0178	120	120	0271	170	100	0394	240	80
0074	75	150	0182	125	120	0286	175	100	0407	250	60
0089	80	150	0197	130	120	0303	180	80	0411	260	60
0093	85	150	0200	135	120	0318	185	80	0426	270	60
0106	90	150	0214	140	120	0322	190	80	0445	280	60
0125	95	150	0229	145	120	0337	195	80	0450	290	60
									0464	300	60