

■ 巻バンドシリーズ用部品

A10250 吊輪ボルト

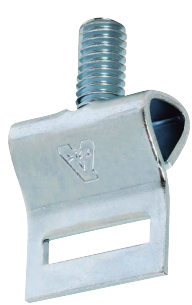

インサート、アンカー対応品。
●電気亜鉛めっき仕上げ。

サイズコード	寸法
0011	W $\frac{3}{8}$

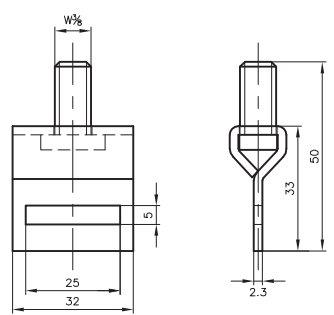

A10251 吊輪木ねじ

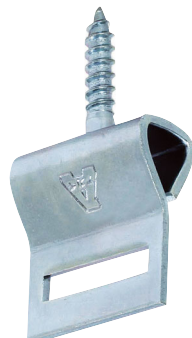

木ビス用アンカープラグ対応品。
●木ビス寸法はφ6.2×28mm。
●電気亜鉛めっき仕上げ。

サイズコード
0019

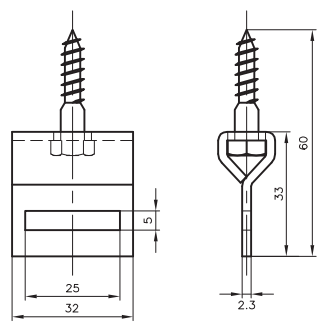

A10255 止金具

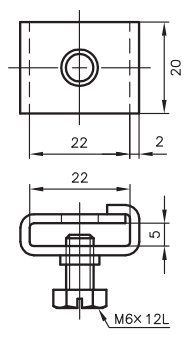

「A10244巻バンドA形」専用部品。
●「A10245巻バンドB形」、「A10246ステン巻バンドB形」には使用できません。
●ボルトはマイナスドライバーやスパナなどで締め付けてください。
●電気亜鉛めっき仕上げ。

サイズコード
0018

A10252 吊輪L足 受注製作



ボルト固定用。
●電気亜鉛めっき仕上げ。

サイズコード
0016

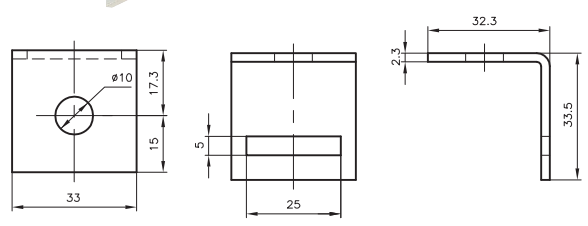

A10253 吊輪釘足 受注製作



釘固定用。
●電気亜鉛めっき仕上げ。

サイズコード
0013

